

Posizionatori a tornio per saldatura
 Welding lathes
 Вращатели для сварки кольцевых швов
 Positionneurs à tour
 Rundnahtschweissvorrichtung
 Posicionadores de torno

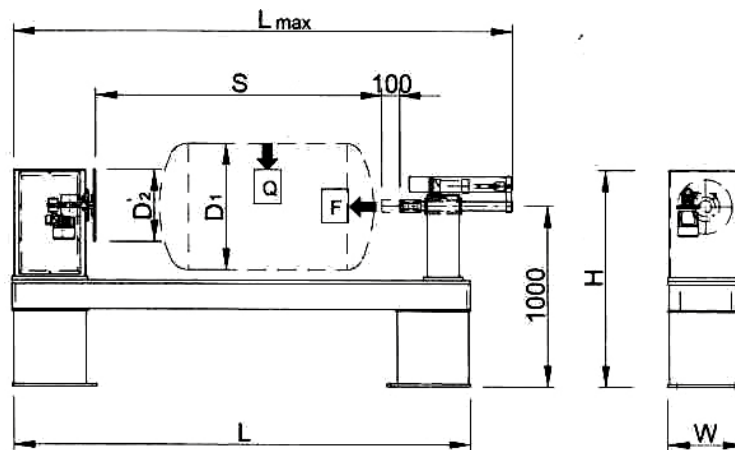
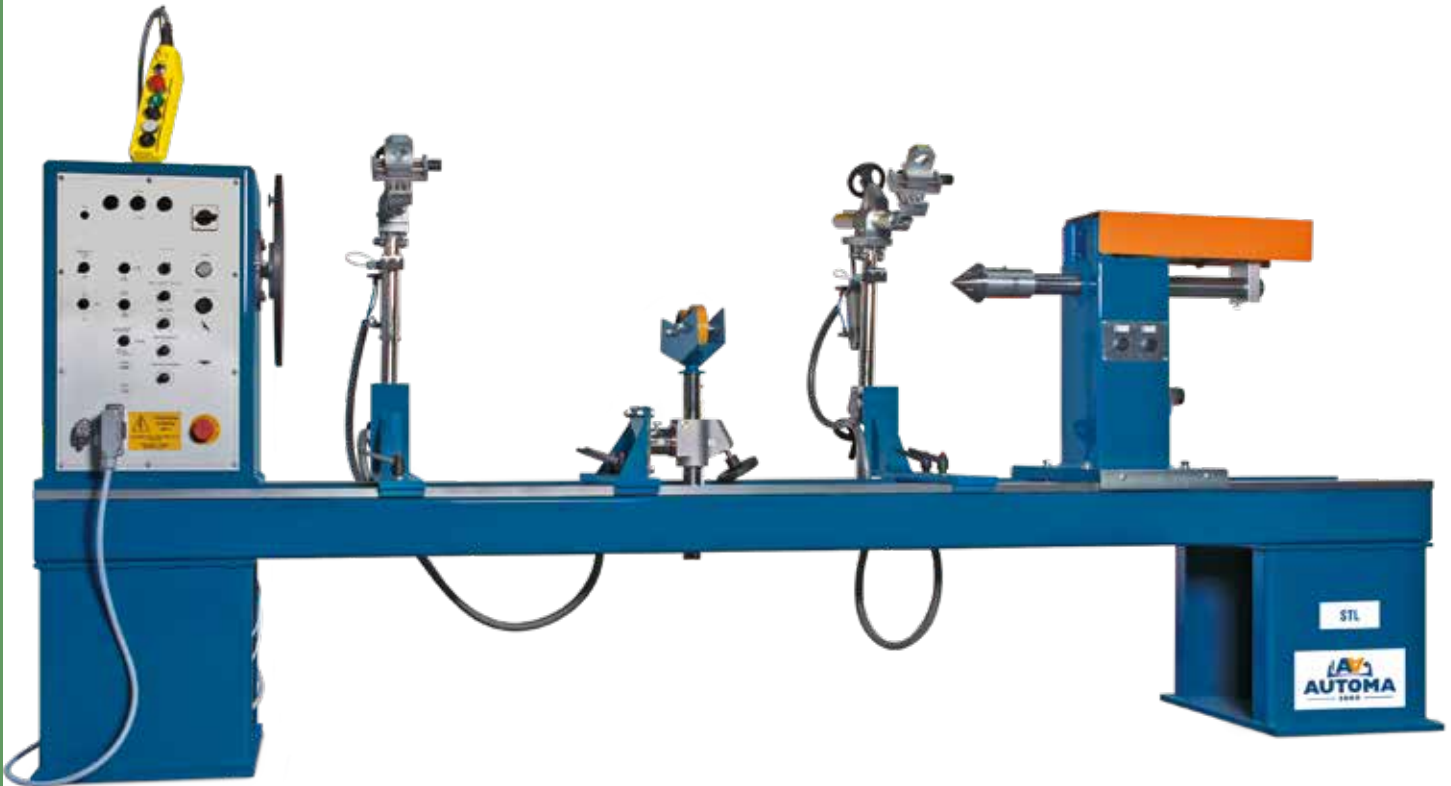

Dati / Data / Модели / Donnes / Daten /Datos	D1 mm	S mm	Q kg	D2 mm	F Kg	rpm	L mm	H mm	W mm	volt	volt	LxWxH2	Kg
STL 500 I	900	0-500	200	400	100	0,6-6,0	1800	1400	420	3x400	24	1500x420x400	416
STL 1000 I	900	0-1000	200	400	100	0,6-6,0	2300	1400	420	3x400	24	2000x420x1400	438
STL 1500 I	900	0-1500	200	400	100	0,6-6,0	2800	1400	420	3x400	24	2500x420x1400	459
STL 2000 I	900	0-2000	200	400	100	0,6-6,0	3300	1400	420	3x400	24	3000x420x1400	485
STL 2500 I	900	0-2500	200	400	100	0,6-6,0	3800	1400	420	3x400	24	3500x420x1400	518
STL 3000 I	900	0-3000	200	400	100	0,6-6,0	4300	1400	420	3x400	24	4000x420x1400	610
STL 4000 I	900	0-4000	200	400	100	0,6-6,0	5300	1400	420	3x400	24	5000x420x1400	725

I: INVERTER

I due bracci portatorcia sono disponibili solo come optional
 The two torch holders in the picture are available on request only
 Два держателя горелки, как на рисунке, могут быть приобретены только по запросу
 Les deux bras porte-torche sont un option seulement
 Die abgebildeten Brennerhalterung sind nur als Zusatzausstattung erhältlich
 Los dos brazos porta-antorcha están disponibles sólo como opción

La velocità di saldatura è in funzione del processo
 Welding speed according to welding process
 Диапазон скоростей сварки зависит от процесса сварки
 La vitesse de soudage dépend du procédé de soudage
 Die Schweissgeschwindigkeit ist vom Prozess abhängig
 La velocidad de soldadura depende del proceso de soldadura

DESCRIZIONE

Posizionatori a tornio per lunghezze da 500 a 4000 mm e diametro ruotabile max 900 mm. Basamento e guide in acciaio. Contropunta ad azionamento pneumatico. Tavola azionata da motore a corrente alternata, con inverter (I) con riduttore. Impianto elettrico secondo norme CEI EN-60204-1. Gli impianti sono forniti completi di quadro elettrico a bordo macchina, alimentazione trifase 400 V, riduttore, sul quadro sono collocati tutti i comandi per la gestione del funzionamento sia in manuale che in automatico. L' impianto è completo di circuito start saldatrice, finecorsa 360°, sormonto regolabile.

DESCRIPTION

Welding lathes for 500 to 4000 mm length and maximum turning diameter 900 mm. Steel frame and tracks. Pneumatically operated tail stock. Table driven by AC motor, with inverter (I) and gearbox. Electric system complying with CEI EN-60204-1. Machines are supplied complete with electric control panel, power triple-phase 400 V, gearbox, all the controls for both manual or automatic working are on the panel. Machines are also complete with start circuit of welding machine, limit switch 360°, adjustable over- welding.

ОПИСАНИЕ

Вращатель для изделия длиной от 500 до 4000 мм с возможным диаметром свариваемых изделий от 900 мм. Стальная рама и направляющая, пневматическая задняя бабка, электродвигатель с инвертером (I) и редуктором. Электрическая схема соответствует стандарту CEI EN-60204-1. Устройства поставляются в комплекте с электронным пультом управлением. Вращение осуществляется трехфазным электродвигателем с напряжением 400 V, возможность управления процессом сварки вручную или автоматически. Устройства снабжены пуском процесса сварки по циклу, концевым выключателем на 360° и функцией перекрытия швов.

DESCRIPTION

Positionneurs à tour pour des longueurs de 500 à 4000 mm et diamètres de maximum 900 mm. Embase et glissières en acier. Contre-pointe à actionnement pneumatique. Avec réducteur. Installation électrique conforme aux normes CEI EN-60204-1. Panneau de contrôle triphasé 400 V avec gestion des contrôles en manuel et en automatique, y compris commande simultanée du poste, recouvrement et retour à zéro.

BESCHREIBUNG

Rundnahtschweißvorrichtung für Längen von 500 bis 4.000 mm und Durchmesser 900 mm. Unterbau und Führungen aus Stahl. Reitstock mit pneumatischer Betätigung. Tisch angetrieben von AC-Elektromotor und Inverter (I) mit Untersetzung. Elektrische Anlage nach Norm CEI EN-60204-1. Unterbau und Führungen aus Stahl. Reitstock mit pneumatischer Betätigung. mit Untersetzung. Lieferung mit einem elektrischen Steuerung (dreiphasig, 400 V). Aus möglich. Startzyklus der Schweißmaschine (Limit Switch 360°). Nahtüberlappung einstellbar.

DESCRIPCIÓN

Posicionadores de torno para longitudes de 500 a 4000 mm y diámetros 900 mm. Bancada y correderas en acero. Contrapunto de accionamiento neumático. Mesa accionada por motor de corriente alterna, con inverter (I) con reductor. Instalación eléctrica conforme a las normas CEI EN-60204-1. Las máquinas de suministran completas con cuadro eléctrico incorporado, alimentación trifásica 400 V, y reductor. En el cuadro se hallan todos los mandos para la gestión del funcionamiento, tanto manual como automático. La máquina está equipada con circuito arranque soldadura, fin de carrera 360° y solape regulable.

**T-AL
+
CARRELLO**

Guida laterale con carrello manuale per braccio BPT
Side guide with manual car for BPT torch arm
Сварочная балка с ручным перемещением подходит для держателя BPT
Seitliche Fuehrung mit manuellem Fahrwagen fuer Brennerarm (BPT)
Guide laterale avec chariot manuel pour porte torche BPT
Guía lateral con carro manual para brazo BPT

ACCESSORI / ACCESSORIES / ДОПОЛНИТЕЛЬНЫЕ ПРИНАДЛЕЖНОСТИ / OPTIONS / ZUBEHÖR / ACCESORIOS

Art.	Descrizione / Description / Описание / Beschreibung / Descripción
STL/TMVE	Pulsantiera marcia arresto, con cavo mt. 5 / Remote control unit with 5 mt cable / Пульт управления с кабелем длиной 5 м / Contrôle à diastance avec cable 5 mt / Handfernregler mit 5 m Kabel / Botonera con cable 5 mt
STL/PMA	Pedale (marcia – arresto) con cavo mt. 5 / Single pedal control (start-stop) and 5 mt. cable / Педаль (старт – стоп) с кабелем длиной 5 м / Pédale marche/arretet avec cable mt. 5 / Fusspedal mit Start-Stop-Funktion und 5 m Kabel / Pedal (marcha – parada) con cable 5mt
BPT 300 AUT STL	Braccio portatorcia pneumatico per processo MIG/TIG, idoneo per i modelli STL / Pneumatic torch arm for MIG/TIG welding suitable for STL models / Пневматический держатель горелки для MIG/TIG, для моделей STL / Bras porte torche pneumatique pour MIG/TIG pour les modèles STL / Pneumatischer Brennerhalter zum MIG/WIG Schweißen für die Modelle STL / Brazo portasoplete neumático para proceso MIG/TIG. Apto para los modelos STL
STL SUPPORTO PEZZO	Supporto pezzo a "V" manuale / Manual V-shaped support / "V"образная опора с ручной регулировкой / Support a "V" Manuel / manuelle einstellbarer V-Support / Soporte pieza a "V" manual
SML 50X50	Slitta a croce con regolazione manuale, corsa 50x50 mm / Cross slide with manual adjustment, stroke 50x50 mm / Двухосевой суппорт с ручным регулированием, с ходом 50x50 mm / Glissière croisée avec réglage manuelle, corse 50x50 mm Kreuz- Brennerverstellung, Regulierung manuell / Carros en cruz con regulación manual, carrera 50x50 mm